

ATENÇÃO! PARA A QUESTÃO DE REDAÇÃO, LEIA ATENTAMENTE AS INSTRUÇÕES ABAIXO E SIGA-AS À RISCA FAÇA A REDAÇÃO NO MOMENTO QUE QUISER DENTRO DAS TRÊS HORAS E TRINTA MINUTOS DE QUE VOCÊ DISPÕE

1. A folha que você recebeu para fazer a redação é constituída de duas partes. NÃO AS DESTAQUE.
2. Na parte superior, personalizada, a qual você deve assinar em local próprio, você pode, se quiser, fazer um rascunho da redação (usando caneta ou lápis).
3. Na parte inferior, na qual você deve escrever a versão definitiva da redação, usando caneta com tinta azul ou preta, não poderá haver qualquer identificação, sob pena de a redação não ser considerada.

ESCOLHA UMA DAS PROPOSTAS ABAIXO PARA ELABORAR SUA REDAÇÃO, EM PROSA, COM NO MÁXIMO 17 LINHAS, COLOCANDO UM TÍTULO

PROPOSTA I

Leia atentamente os três fragmentos abaixo.

1. "Saúde não é tudo, porém sem ela o resto é nada". Esta frase de Schopenhauer resume o espírito do livro *As sete BioRotas para a saúde, o bem-estar e a longevidade*, de José P. Represas. Depois de mais de cinquenta anos de experiência e aprendizado, Represas descobriu que existem sete BioRotas fundamentais que levam à saúde e ao bem-estar e, conseqüentemente, ao retardamento do envelhecimento e à longevidade. São elas: a alimentação, a nutrição, o exercício físico, o amor, sexo e felicidade, a saúde mental, a atividade criativa depois da aposentadoria e a saúde de nosso planeta.

(adaptado de <http://www.editoras.com/record/059455.htm>, acesso em Junho de 2010).

2. Fatores que prolongam a vida, segundo dados da Stanford University

Assist. Médica – 10%	Genética – 17%
Meio Ambiente – 20%	Estilo de Vida – 53%

(adaptado de <http://pensandoemfamilia.com.br/blog/videos/mudando-seu-estilo-e-vida-ser-feliz-e-viver-bem-e-uma-opcao-pessoal/>, acesso em Junho/2010).

3. Um grupo internacional de médicos, psicólogos e nutricionistas elaboraram 10 "mandamentos", com os quais podemos prolongar a nossa vida, tornando-a mais saudável.

Não comer demasiado; O menu tem de ser compatível com a idade; Tente encontrar um trabalho apropriado; Arranje um(a) companheiro(a) para a vida; Ter o seu próprio ponto de vista; Pratique desporto; Dormir num quarto fresco; Exceda-se; Não guarde rancores; Faça exercícios mentais.

(adaptado de <http://xicoriasexicoracoes.wordpress.com/2007/05/08/10-mandamentos-para-prolongar-a-vida/>, acesso em Junho/2010).

Elabore um texto em prosa, apresentando (com consistência argumentativa) cinco fatores que, segundo seu julgamento, são fundamentais para garantir qualidade de vida e longevidade ao ser humano.

PROPOSTA II

Durante quatro semanas, com início em 9 de junho de 2010, a África do Sul foi o centro do mundo, com a realização da Copa do Mundo da FIFA. Muitos brasileiros para lá se deslocaram a fim de assistir aos jogos de nossa Seleção e de conhecer e se aventurar no continente africano.

Envolto neste clima de emoção e aventura, elabore um texto em prosa, relatando as experiências de um grupo de amigos brasileiros na África, durante a Copa de 2010. Mas, atenção: durante a elaboração de seu texto, os dois pensamentos abaixo deverão ser nele inseridos, ou seja, farão parte de sua narrativa. Ao transcrevê-los, mantenha as aspas, mas omita o autor.

"As pessoas entram em nossa vida por acaso, mas não é por acaso que elas permanecem" (Lilian Tonet).

"Creio que a verdade é perfeita para a matemática, a química, a filosofia, mas não para a vida. Na vida contam mais a ilusão, a imaginação, o desejo, a esperança" (Ernesto Sábato).

QUESTÕES OBJETIVAS

TEXTO E IMAGEM PARA A QUESTÃO 01

AS ETERNAS DÚVIDAS DOS ADOLESCENTES



- Você fica se perguntando o que vai ser quando crescer!
- Se lixa, mano! Não raciocino sobre hipóteses!

Adaptado de: http://efeito-colateral.blogspot.com/2007_03_01_archive.html,
acesso em abril/2010.

01 – Sobre a charge, assinale o que for correto.

- 01) A charge sugere que na fase da adolescência fazer perguntas sobre o futuro é algo recorrente.
- 02) O fato de os adolescentes figurados na charge estarem armados e localizados em uma favela sugere a iminência do perigo.
- 04) A hipótese a que se refere o adolescente diz respeito a uma ação suposta, imaginária e ainda inexistente.
- 08) O autor sugere que adolescentes nesse contexto não chegam a sobreviver além da adolescência e por isso seria hipotético pensar no futuro.

TEXTO PARA A QUESTÃO 02

Jovens empreendedores: a Shell também investe nessa poderosa fonte de energia.

Todos os anos, milhares de jovens chegam ao mercado de trabalho em busca de oportunidades que nem sempre acontecem. Este grande problema para o país, acabou sendo mais um desafio para a Shell. A solução foi investir em programas de geração de renda e empreendedorismo como a Iniciativa Jovem Junior Achievement, em que jovens têm a oportunidade de transformar suas ideias criativas em negócios de verdade. Para a Shell, isso também é pensar no futuro.

Adaptado de: Informe publicitário

02 – Com atenção ao texto, assinale o que for correto, no que se refere à pontuação.

- 01) Em, "*Todos os anos, milhares de jovens chegam ao mercado de trabalho em busca de oportunidades (...)*" a vírgula foi empregada para separar um adjunto adverbial anteposto.
- 02) Em, "*Para a Shell, isso também é pensar no futuro.*". Nesse caso, separou-se através do uso da vírgula o sujeito do predicado verbal.
- 04) No segmento "*Este grande problema para o país, acabou sendo mais um desafio para a Shell.*" a vírgula está empregada indevidamente uma vez que não se separa por vírgula o sujeito do predicado verbal.
- 08) O uso de dois pontos presente no título não se aplica considerando que a expressão "*Jovens empreendedores*" não exerce função de sujeito da oração seguinte.

TEXTO PARA A QUESTÃO 03

O que é ecologia humana?

É uma abordagem mais ampla da ecologia, surgida no fim do século 19, que vai além do estudo e cuidado com a natureza, mas trata da relação do homem com o meio ambiente, consigo mesmo e com seus semelhantes. "A ecologia humana pressupõe uma compreensão integrada do homem com o meio ambiente", explica Christine Fontelles, diretora da ONG Ecofuturo. Para a ecologia humana é incoerente que você se engaje em movimentos pela salvação do planeta sem que você próprio esteja cuidando de suas necessidades físicas, emocionais e culturais e das pessoas ao seu redor. (...)

Adaptado de Vida Simples. Pergunta do leitor, p. 19, edição 78, abril/2009.

03 – Assinale o que for correto, tomando por base as informações presentes no texto.

- 01) Presume-se que ecologia tenha por foco o estudo e o cuidado com a natureza.
- 02) Para a ecologia humana, é suficiente que se cuide do meio ambiente.
- 04) Ecologia é um conceito amplo e por isso abrange o conceito de ecologia humana.
- 08) Os princípios de ecologia estão presentes no conceito de ecologia humana.

TEXTO PARA A QUESTÃO 04

Já não me convém o título de homem.
Meu nome novo é coisa.
Eu sou a coisa, **coisamente**.

Adaptado de: Carlos Drummond de Andrade. *A palavra mágica*. Rio de Janeiro: Recorde, 1998.

04 – Em relação ao texto e o termo ali destacado, assinale o que for correto.

- 01) *Coisamente*, assim como a palavra a partir da qual se origina é um substantivo.
- 02) Pode-se considerar aceitável para o contexto que ser *coisa* é menos particular que ser *homem*.
- 04) O uso do sufixo *-mente* junto à *coisa* forma um advérbio, embora esse processo seja típico com adjetivos e não com substantivos como *coisa*.
- 08) Após derivar de um substantivo, *coisamente* figura em uma nova classe gramatical.

TEXTO PARA A QUESTÃO 5

"É com **prazer** que a Diretoria e Funcionários da Terrafoto S/A comunicam o falecimento do seu colega Eng Sérgio...".

Adaptado de:
<http://www.observatoriodaimprensa.com.br/artigos.asp?cod=370ASP009>,
acesso em abril/2010.

05 – Considere o texto e o termo em destaque para assinalar o que for correto em relação à expressividade da linguagem.

- 01) O item em destaque é usado para expressar um sentido denotativo.
- 02) O objetivo da notícia é fazer um convite para o velório do Sr. Sérgio.
- 04) É possível considerar um efeito contrastante entre o uso do termo *prazer* com a informação de falecimento.
- 08) Há uma ideia de oposição presente no texto que só pode ser apreendida a partir do contexto em que se insere o comunicado.

06 – No que se refere à obra "Iracema", de Machado de Assis, assinale o que for correto.

- 01) O romance não pode ser considerado um poema em prosa.
- 02) O nome Iracema pode ser considerado um anagrama da palavra América.
- 04) O narrador, muitas vezes, caracteriza os personagens conforme as descrições físicas do simbolismo no Brasil.
- 08) O processo de colonização do Brasil e da América é construído a partir de uma alegoria.

07 – A respeito da organização da história da literatura brasileira, assinale o que for correto.

- 01) Um dos marcos do modernismo no Brasil se dá com a publicação do "Manifesto Pau Brasil", de Oswald de Andrade.
- 02) Na segunda geração do modernismo, a prosa regionalista buscava analisar a realidade social brasileira, como a nordestina e a sulista.
- 04) No realismo, Machado de Assis destaca-se com a publicação da obra "O Mulato".
- 08) A temática do índio é recorrente no arcadismo, bem como no romantismo.

08 – Sabendo-se que uma máquina impressora faz certo serviço em 4 horas, trabalhando numa velocidade de 300 páginas por hora, assinale o que for correto.

- 01) Com velocidade de 375 páginas por hora o mesmo serviço será feito em 3 horas e 20 minutos.
- 02) Para que o mesmo serviço seja feito em 2 horas e 30 minutos a máquina deve imprimir 480 páginas por hora.
- 04) Se a velocidade da máquina for de 250 páginas por hora o mesmo serviço será feito em menos de 3 horas.
- 08) Se a velocidade da máquina dobrar o mesmo serviço será feito em 2 horas.

ESPAÇO RESERVADO PARA CÁLCULOS

09 – Considere a seguinte situação: Júlia tem em sua bolsa moedas de 1 real, 50 centavos, 25 centavos e 10 centavos. Dessas moedas 25% são de 1 real, 3 moedas são de 50 centavos e o número de moedas de 25 centavos é igual ao dobro do número de moedas de 10 centavos que, juntas, correspondem a 60% do número total de moedas. Com base nessas informações, assinale o que for correto.

- 01) O número de moedas de 1 real é menor que o número de moedas de 10 centavos.
- 02) O número de moedas de 25 centavos é menor que 10.
- 04) Júlia tem a quantia de R\$ 8,90 em moedas.
- 08) O número total de moedas é menor que 15.

10 – Considere a seguinte situação: Inácio contrai um empréstimo de R\$ 5.000,00 a juros simples de 2% ao mês. Em determinada data liquida esse empréstimo pelo montante de R\$ 6.200,00 e contrai uma nova dívida no valor de R\$ 2.500,00, também a juros simples. Este último empréstimo é liquidado 8 meses depois pelo montante de R\$ 3.300,00. Nesse contexto, assinale o que for correto.

- 01) O prazo do primeiro empréstimo foi de um ano.
- 02) No segundo empréstimo a taxa de juros foi de 48% ao ano.
- 04) A taxa de juros mensal do segundo empréstimo foi menor que a do primeiro empréstimo.
- 08) O valor dos juros pagos no primeiro empréstimo foi de R\$ 1.500,00.

11 – As cidades A, B e C são vértices de um triângulo retângulo, sendo que o ângulo reto é B. A estrada que liga A a C tem 50 km e a estrada que liga B a C tem 30 km. Montanhas impedem a construção de uma estrada que ligue diretamente A com B. Por isso será construída uma estrada da cidade B para a estrada AC, de modo que ela seja a mais curta possível. Se essa estrada encontra AC no ponto X, assinale o que for correto.

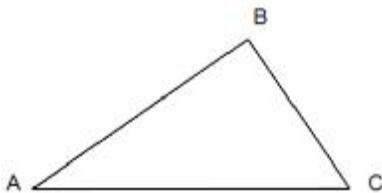

- 01) A estrada a ser construída terá 24 km de comprimento.
- 02) O ângulo \widehat{BAC} mede 30° .
- 04) A distância XC é maior que 20 km.
- 08) A distância AX é maior que 30 km.

12 – Um fio de 60 cm de comprimento é cortado em duas partes para formar dois quadrados de modo que a área de um deles seja quatro vezes a área do outro. Nesse contexto, assinale o que for correto.

- 01) O perímetro do quadrado maior é de 40 cm.
- 02) O quadrado menor tem área de 25 cm².
- 04) O lado do quadrado maior é o dobro do lado do quadrado menor.
- 08) A soma das áreas dos dois quadrados é 125 cm².

13 – Considere um número real n e faça com ele as seguintes operações sucessivas: multiplique por 3, depois some 47, em seguida divida por 4, multiplique por 6 e subtraia 38. Se o resultado for 154, sobre o número n , assinale o que for correto.

- 01) É ímpar.
- 02) É primo.
- 04) É múltiplo de 3.
- 08) É divisor de 9.

14 – Certa população de insetos cresce de acordo com a expressão $N = 500 \cdot 2^t$, sendo t o tempo em meses e N o número de insetos na população após o tempo t . Nesse contexto, assinale o que for correto.

- 01) O número inicial de insetos é de 500.
- 02) Após 3 meses o número de insetos será maior que 800.
- 04) Após um ano o número total de insetos terá quadruplicado.
- 08) Após seis meses o número de insetos terá dobrado.

15 – O Brasil adota o Sistema Internacional de Unidades – SI, porém, há unidades em uso no Brasil que não fazem parte do SI. Nesse contexto, assinale o que for correto.

- 01) A unidade de capacidade volumétrica litro, mesmo não sendo incluída no SI, é admitida para uso geral e tem como símbolo oficial a letra ℓ (manuscrita) podendo ser simbolizada pela letra L (maiúscula).
- 02) Somente as unidades que levam o nome de cientistas devem ser representadas por letras maiúsculas, as demais com letras minúsculas.
- 04) As unidades de pressão centímetro de Hg, milibar e PSI (lbf/pol²) são muito usadas e não fazem parte do SI.
- 08) A unidade quilograma (kg) excepcionalmente pode ser utilizada como unidade de massa e de peso.

16 – Um dos conceitos da física de vital importância no cotidiano é a densidade. Nesse contexto, assinale o que for correto.

- 01) A elevação de um balão na atmosfera depende da temperatura do ar que está confinado no seu interior.
- 02) O etanol tem sua densidade diminuída quando nele introduz-se água.
- 04) A determinação da densidade absoluta de uma substância só é possível quando a substância tem formato regular.
- 08) Um alimento deteriorado tem a sua densidade alterada em relação à normal.

17 – Considere uma garrafa de vidro totalmente cheia com água, hermeticamente fechada, submetida a alterações de temperatura. Nesse contexto, assinale o que for correto.

- 01) Diminuindo a temperatura do sistema, desde que a água permaneça líquida, o volume da água diminui em relação ao volume da garrafa, criando um espaço vazio no seu interior.
- 02) Se a variação de temperatura for de 15 °C para –5 °C a garrafa não se romperá.
- 04) Sendo o coeficiente de dilatação da água menor que o coeficiente de dilatação do vidro, a dilatação observada na água não é real.
- 08) Aquecido o sistema, o volume interno da garrafa aumenta, enquanto que o volume de água permanece o mesmo.

18 – No que se refere à mudança de estado da matéria, assinale o que for correto.

- 01) A quantidade de calor por grama necessária para que ocorra a mudança de estado é denominada de calor latente. Essa propriedade pode ser utilizada para diferenciar os materiais, adequando-os a seus diferentes usos.
- 02) A temperatura de mudança de estado é influenciada pela pressão a que a substância está submetida.
- 04) Tanto a vaporização como a condensação são processos que ocorrem por meio de troca de energia entre a substância e o meio no qual ela se encontra.
- 08) A evaporação ocorre a qualquer temperatura, mas a velocidade de evaporação do líquido aumenta com a elevação da temperatura.

19 – No que se refere aos fenômenos ondulatórios, assinale o que for correto.

- 01) Ao passar de um meio para outro uma onda tem sua frequência alterada.
- 02) Quando uma onda se reflete em uma barreira, o ângulo de incidência é igual ao ângulo de reflexão.
- 04) Em uma onda transversal, os pontos do meio em que ela se propaga vibram perpendicularmente à direção de sua propagação.
- 08) A velocidade de propagação de uma onda depende do meio em que ela se propaga.

20 – Quando a luz se propaga, sempre ocorrem alguns fenômenos. Nesse contexto, assinale o que for correto.

- 01) Se nos colocarmos próximos a um espelho côncavo, veremos uma imagem diminuída e direita, mas se nos afastarmos gradativamente veremos que a imagem se torna confusa para depois reaparecer maior e invertida.
- 02) Os fenômenos da reflexão, refração e absorção ocorrem isoladamente e nunca simultaneamente.
- 04) A observação de objetos só é possível porque imitem luz própria ou refletem a luz que neles incide.
- 08) Um objeto posicionado na frente de uma superfície refletora ondulada tem sua imagem deformada.

21 – Considere o esquema do circuito elétrico a seguir, composto por resistores e geradores de valores iguais e uma chave, onde, os geradores são representados por E e os resistores por R. Nesse contexto, assinale o que for correto, no que se refere a sua esquematização.

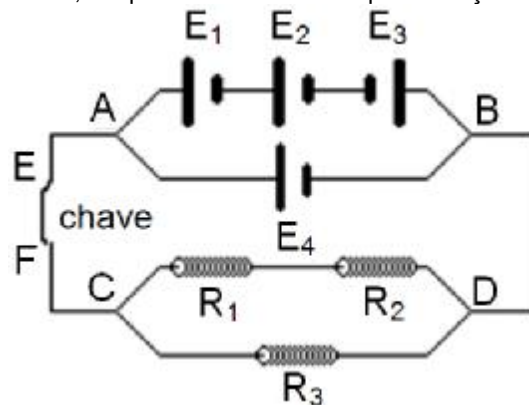

- 01) A ddp no circuito é igual à ddp de cada gerador integrante da associação.
- 02) A intensidade de corrente que atravessa a chave E F é igual à soma das intensidades de corrente gerada pela associação de geradores.
- 04) A intensidade de corrente em qualquer ramo do circuito tem o mesmo valor (constante).
- 08) O resistor equivalente é igual a $R_{Eq} = \frac{2}{3} R$.

22 – No que se refere às organelas citoplasmáticas, assinale o que for correto.

- 01) Os plastos são organelas membranosas, e arredondadas que ocorrem em células animais, cuja função é a oxidação de substâncias orgânicas.
- 02) O citoesqueleto é composto principalmente de dois tipos de filamentos proteicos: os microtúbulos e os microfilamentos.
- 04) O glicocálix e a parede celular são considerados envoltórios externos à membrana plasmática.
- 08) As mitocôndrias levam as proteínas produzidas no retículo endoplasmático por meio de vesículas que se destacam do retículo.

23 – No que se refere à cromatina, assinale o que for correto.

- 01) Aparece em todas as etapas da mitose: prófase, metáfase, anáfase e telófase.
- 02) Aparece apenas na anáfase, pois, apenas nesta etapa a cromatina é importante no processo da divisão celular.
- 04) Está presente no núcleo interfásico e aparece durante a divisão celular com uma organização estrutural diferente, transformando-se nos cromossomos.
- 08) É formada por nucleoproteínas.

24 – Quanto ao processo de fotossíntese, marco no processo evolutivo dos seres autótrofos, assinale ao que for correto.

- 01) O órgão sede da fotossíntese é normalmente a folha; nela se encontram as células verdes, que constituem o chamado parênquima clorofiliano. Essas células contêm inúmeros cloroplastos, organelas citoplasmáticas dotadas de clorofila.
- 02) A etapa fotoquímica é processada no estroma, enquanto a etapa química ocorre no grana do cloroplasto.
- 04) A equação que representa o processo de fotossíntese é:
$$6 \text{CO}_2 + 6 \text{H}_2\text{O} \xrightarrow{\text{luz / clorofila}} \text{C}_6\text{H}_{12}\text{O}_6 + 6 \text{O}_2$$
- 08) A etapa fotoquímica ocorre nos granas dos cloroplastos, porque são eles que abrigam as moléculas de clorofila.

25 – A diversidade de animais, vertebrados ou invertebrados, é muito grande e por isso deve-se classificá-los em grupos que possam expressar suas características e seus representantes. Nesse contexto, assinale o que for correto, no que se refere à relação correta entre o filo e seu representante.

- 01) Filo *mollusca* – lula (*Loligo brasiliensis*).
- 02) Filo *platyhelminthes* – fasciola (*Fasciola hepatica*).
- 04) Filo *arthropoda* – lírio do mar (*Antedon meridionalis*).
- 08) Filo *echinodermata* – camarão (*Pinnaculus brasiliensis*).

26 – Muitas são as pesquisas sobre a cura da Doença de Chagas. Em uma dessas pesquisas, os cientistas descrevem como o parasita *Trypanosoma cruzi* insere pedaços de seu DNA dentro do DNA humano, fenômeno conhecido como ação autoimune. Sobre esse protozoário, assinale o que for correto.

- 01) Faz parte do reino Animalia ou Metazoa.
- 02) É classificado como protozoário mastigóforo.
- 04) É o agente causador da Doença de Chagas.
- 08) Os hospedeiros do *Trypanosoma cruzi* são insetos popularmente chamados de barbeiros que, ao adquirirem os parasitas, transformam-se em vetores da Doença de Chagas.

27 – Uma criança nasce com olhos azuis, sendo seu pai e sua mãe portadores de olhos castanhos. Nesse contexto, considerando experimentalmente esse cruzamento, assinale ao que for correto.

- 01) O pai ou a mãe é com certeza homocigoto recessivo.
- 02) O filho homocigoto nasce de pais heterocigotos.
- 04) Os pais são ambos homocigotos.
- 08) Os olhos de cor castanho são dominantes sobre o azul.

28 – A ecologia é uma área da biologia que se preocupa em estudar as relações entre os seres vivos e entre eles e o meio em que vivem. Sobre os conceitos relacionados à ecologia, assinale o que for correto.

- 01) São considerados componentes abióticos físicos: radiação solar, temperatura, luz, umidade e vento; os componentes químicos são: nutrientes presentes nas águas e nos solos; e o componente geológico é o solo.
- 02) O conjunto de todos os organismos de um ecossistema com o mesmo tipo de nutrição constitui um nível trófico ou alimentar.
- 04) O lugar que um organismo ocupa no ecossistema é o seu hábitat, e a descrição de seu modo de vida constitui o seu nicho ecológico.
- 08) Os seres vivos mantêm constante troca de matéria com o ambiente. Os elementos químicos são retirados do ambiente, utilizados pelos organismos e novamente devolvidos ao ambiente, num processo que constitui os ciclos biogeoquímicos.

29 – Um determinado elemento químico pertence ao quarto período da tabela periódica e apresenta como subnível mais energético, o subnível p com 5 elétrons. Sobre esse elemento, assinale o que for correto.

- 01) Átomos desse elemento têm 5 elétrons na camada de valência.
- 02) Átomos desse elemento formam compostos com metais alcalinos através de ligações covalentes.
- 04) O número atômico desse elemento é igual a 35.
- 08) Trata-se de um elemento com elevada eletronegatividade.

30 – A relação entre as concentrações de íons H^+ e OH^- em uma solução indica se ela é ácida ou alcalina. Para medir quantitativamente a acidez ou a basicidade de um meio usa-se o valor de pH, que corresponde ao $-\log[H^+]$ e pode variar de 0 a 14. Baseado nessas informações, assinale o que for correto.

- 01) Em soluções básicas, a concentração de OH^- será mais alta do que na água pura, por isso diz-se que o pH é menor que sete.
- 02) Em soluções ácidas, a concentração de H^+ será mais alta do que na água pura, por isso diz-se que o pH é menor que sete.
- 04) Em soluções básicas, a concentração de H^+ será menor do que na água pura, por isso diz-se que o pH é maior que sete.
- 08) Em soluções ácidas, a concentração de OH^- será menor do que na água pura, por isso diz-se que o pH é maior que sete.

31 – A queima de carvão e de combustíveis fósseis, assim como os poluentes industriais, lançam na atmosfera dióxido de enxofre e de nitrogênio; esses gases combinam-se com o vapor de água e resultam na chamada chuva ácida. Nesse contexto, assinale o que for correto.

- 01) A presença de CO_2 na atmosfera de maneira nenhuma pode ser associada ao aumento da acidez da chuva.
- 02) Os principais ácidos presentes na chuva ácida são o ácido nítrico e o ácido sulfúrico.
- 04) A formação do ácido sulfúrico na atmosfera pode ser representada pelas reações:
 $2 SO_2 + O_2 \rightarrow 2 SO_3$ e $SO_3 + H_2O \rightarrow H_2SO_4$
- 08) Tecnicamente chama-se de chuva ácida qualquer chuva com pH menor que 5,6.

32 – Os açúcares glicose e frutose são as oses mais comuns encontradas na natureza. Sobre essas moléculas orgânicas, assinale o que for correto.

- 01) A glicose e a frutose apresentam a mesma fórmula molecular: $C_6H_{12}O_6$.
- 02) A frutose é um composto de função mista do tipo poliálcool-cetona.
- 04) Os dois açúcares podem ser obtidos a partir da hidrólise do amido.
- 08) A glicose oxida-se facilmente devido à presença do grupo ácido carboxílico em sua estrutura.

33 – Considere o esquema (em nível microscópico) abaixo, referente a uma determinada reação elementar entre as moléculas A e B. De acordo com esse esquema, assinale o que for correto.

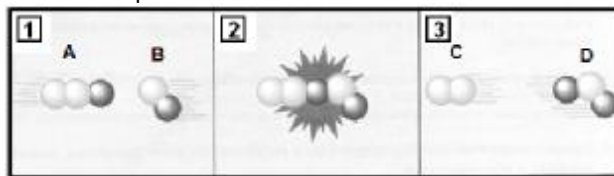

- 01) Se as concentrações de ambos os reagentes no item 1 forem duplicadas a uma temperatura constante, a velocidade da reação também será duplicada.
- 02) O esquema representa uma colisão eficaz, pois as moléculas mostradas no item 3 são diferentes das do item 1.
- 04) A equação da velocidade para essa reação depende da concentração de apenas um dos reagentes.
- 08) No item 2 é mostrado o complexo ativado da reação.

34 – Reações de oxidação são, em geral, reações de adição de oxigênio numa molécula orgânica ou de eliminação de hidrogênio de uma molécula orgânica. Abaixo é apresentada a sequência de reações de oxidação do etanol. Tomando-se por base essa situação, sobre oxidação de álcoois, assinale o que for correto.

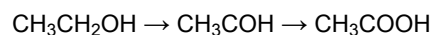

- 01) Nessa reação ocorreu a oxidação do etanol a etanal, por eliminação de hidrogênio.
- 02) É possível diferenciar os diversos tipos de álcoois pela possibilidade ou não de oxidação do produto formado.
- 04) Um álcool primário quando oxidado sempre dará origem a um aldeído.
- 08) O fato da oxidação de um álcool primário ir até o ácido ou parar no aldeído depende essencialmente do agente oxidante empregado.

35 – No que se refere às reações químicas apresentadas nos itens I, II e III, assinale o que for correto.

- I) $CH_3COOH + NaOH \rightarrow CH_3COONa + H_2O$
- II) $CH_3COOH + CH_3OH \rightarrow CH_3COOCH_3 + H_2O$
- III) $CH_3CH_2OH \rightarrow CH_2=CH_2 + H_2O$

- 01) A reação que tem como produto o acetato de sódio é uma reação de substituição.
- 02) A reação apresentada no item II é uma reação de esterificação.
- 04) As três reações apresentadas são exemplos de desidratação, pois resultam na eliminação de uma molécula de água.
- 08) A reversão da reação II é um exemplo de hidrólise.

36 – Sobre a posição de lugares e orientação no globo terrestre, assinale o que for correto.

- 01) O conjunto de linhas imaginárias, no qual se incluem os meridianos e paralelos, servem para localizar um ponto ou um acidente geográfico na superfície terrestre e a esse conjunto denomina-se coordenadas geográficas.
- 02) Para a orientação sobre a superfície terrestre utiliza-se a rosa dos ventos, figura onde estão assinaladas todas as direções determinadas pelos pontos cardiais, colaterais e subcolaterais, sendo que os pontos subcolaterais determinam as direções nordeste, sudeste, sudoeste e noroeste.
- 04) A distância em graus de um lugar qualquer da Terra até a linha do equador é denominada de latitude e varia de 0° a 90° para o norte e para o sul do equador.
- 08) A distância em graus entre um paralelo e o meridiano de Greenwich determina a longitude de um lugar.

37 – Assinale o que for correto, no que se refere aos termos que estão relacionados diretamente a terremotos, estudos, suas causas, áreas de ocorrência, medições ou avaliações e consequências possíveis.

- 01) Anel de Fogo do Pacífico, intemperismo, sismógrafo e meteorologia.
- 02) Sismologia, placas tectônicas, zonas orogenéticas modernas e epicentro.
- 04) Sismógrafo, ondas primárias e secundárias, escala Richter e tsunamis.
- 08) Escala de Fujita, deriva continental, tómbolo e banquisa.

38 – Recentemente alguns países têm atravessado sérias crises econômicas, a exemplo da Grécia. Sobre esse país, assinale o que for correto.

- 01) Faz parte da União Européia, tem o Euro como moeda, que substituiu o Dracma, a antiga moeda, e tem o grego como idioma oficial e o cristianismo ortodoxo como principal religião.
- 02) É constituído por um território continental e por uma série de ilhas distribuídas pelos mares Negro e Báltico, que são componentes do Mar Mediterrâneo.
- 04) É uma república, República Helênica, localizada na península itálica, banhada pelo Mar Mediterrâneo, e tem como capital a cidade de Atenas.
- 08) A parte sul do seu território é constituída pela península do Peloponeso, artificialmente transformada em ilha com a construção do canal de Corinto, que a separou fisicamente do restante do território continental.

39 – Considerando que a geração de energia elétrica por meio de hidrelétricas tem as suas vantagens e desvantagens, assinale o que for correto.

- 01) Com a construção do reservatório de uma usina hidrelétrica terras aráveis, povoados e cidades podem ser inundadas, habitantes perdem suas casas e nem sempre são indenizados e habitats de animais selvagens desaparecem.
- 02) A hidreletricidade é uma forma de energia renovável limpa e barata, mas os custos de construção são elevados e a população local nem sempre é beneficiada.
- 04) Quando os vales fluviais são inundados com as represas, a vegetação putrefata gera grandes quantidades de gases causadores do efeito estufa, colaborando com o aquecimento global.
- 08) A Usina Hidrelétrica de Mauá está sendo construída no Rio Tibagi, entre os municípios paranaenses de Telêmaco Borba e Ortigueira, e a Usina de Belo Monte está prevista para construção no Rio Xingu, no Pará, com projeto polêmico e gerando protestos, devido aos custos e aos problemas ambientais envolvidos além daqueles aos indígenas que vivem na região.

40 – Sobre a população brasileira, povoamento do território e estrutura da população, assinale o que for correto.

- 01) A distribuição da densidade populacional, com índices mais elevados próximo ao mar no nordeste, sudeste e sul, é resultado do processo de ocupação e de colonização a partir do litoral e obedece a uma lógica claramente leste-oeste. No entanto, no sudeste e no sul a densidade continua forte em algumas regiões próximas das fronteiras ocidentais.
- 02) As migrações internas são significativas no Brasil, sejam de pequenas distâncias, a exemplo dos mineiros do interior em direção à capital Belo Horizonte, ou de grandes distâncias, a exemplo de gaúchos e paranaenses em direção ao Mato Grosso e Rondônia, e podem ser medidas pela proporção dos migrantes na composição da população.
- 04) As regiões brasileiras que não têm se mostrado como atrativos populacionais são o entorno do Distrito Federal, São Paulo e as frentes pioneiras dos estados do Pará e do Tocantins.
- 08) A pirâmide etária da população brasileira é determinada essencialmente pela natalidade e a sua redução tem efeito sensível na diminuição da amplitude da base, sobretudo nas cidades, enquanto o aumento da expectativa de vida tem provocado um alargamento de sua parte superior.

41 – Sobre os recursos minerais do Brasil, assinale o que for correto.

- 01) Pela Lei do Petróleo e pelos procedimentos de "contratos de risco" de 1997, a Agência Nacional do Petróleo – ANP estabeleceu o monopólio da exploração do petróleo pela Petrobras em território brasileiro.
- 02) O Quadrilátero Ferrífero, em Minas Gerais, e a província mineral da Serra de Carajás, no Pará, representam os principais complexos mineralógicos na área continental brasileira.
- 04) A maior parte das reservas de petróleo brasileiro situa-se sobre a plataforma continental e com as novas descobertas de petróleo na camada de pré-sal, a Agência Nacional do Petróleo – ANP já estabeleceu como regra que um aumento da produção significará um aumento de royalties exclusivos para os estados produtores dessas novas reservas e, para os consumidores, uma melhora na qualidade e dos preços dos produtos derivados, com reflexos diretos no mercado internacional.
- 08) As principais reservas de minérios estão concentradas em regiões associadas aos terrenos arqueozóicos e proterozóicos do escudo brasileiro ou do escudo das Guianas.

42 – Sobre o Parque Estadual de Vila Velha, a principal atração turística do município de Ponta Grossa, assinale o que for correto.

- 01) A vegetação predominante na região do parque é de campos limpos cuja uniformidade fisionômica é interrompida pela ocorrência de matas ciliares ou de capões isolados de matas de araucária.
- 02) As formas topográficas características do arenito Vila Velha, tais como a taça, o camelo, a proa do navio e outras, foram formadas pela ação quase exclusiva do vento, sendo que a ação da água e do intemperismo teve pouco significado na escultura das formas.
- 04) As Furnas e a Lagoa Dourada são atrativos localizados dentro do parque e formados no denominado arenito Furnas, geologicamente mais antigo que o arenito Vila Velha e formado em outro tipo de ambiente.
- 08) As rochas que mais se destacam e que formam os blocos de arenitos do parque são constituídas pelo arenito Vila Velha, que sustenta os platôs e morros testemunhos, e tem como característica marcante desse arenito no local, o chamado relevo ruíniforme.

43 – É consenso entre os historiadores que a revolução industrial provocou grandes transformações econômicas, sociais e culturais em todo o mundo. Sobre esse importante acontecimento histórico, assinale o que for correto.

- 01) O fato de possuir grandes jazidas de ferro e carvão possibilitou à Inglaterra formar reservas minerais e, conseqüentemente, ampliar a produção industrial no país.
- 02) Com o avanço da mecanização e o conseqüente aumento da capacidade produtiva, as indústrias inglesas expandiram-se e passaram a atender diferentes mercados ao redor do mundo.
- 04) Ao mesmo tempo das inovações tecnológicas e do surgimento da indústria fabril nos centros urbanos, no campo ocorreu a afirmação do capitalismo por meio do que se chamou de revolução agrícola, que envolveu a adoção de novos métodos e técnicas no cultivo agrícola e na criação de animais.
- 08) Apesar de utilizar um grande número de trabalhadores livres e assalariados, durante a revolução industrial as fábricas inglesas valeram-se de uma numerosa mão de obra formada por escravos africanos e asiáticos.

44 – O conflito que ocorreu entre 1914 e 1918, a primeira guerra mundial, configura-se como um dos mais importantes episódios históricos do século XX. Sobre esse acontecimento, assinale o que for correto.

- 01) As questões nacionalistas e a disputa de mercados encontram-se entre as razões que levaram ao início da guerra.
- 02) Em meio ao conflito, a Rússia, país bastante atingido pela guerra, passou por uma grande transformação interna com a ocorrência da revolução de 1917.
- 04) Os Estados Unidos envolveram-se diretamente no conflito desde o seu início, com o envio de tropas, mantimentos e armas para a Europa. Os norte-americanos foram decisivos para a derrota dos países que formavam a tríplice aliança.
- 08) Imediatamente após o final da guerra, a Europa viveu um período de grande crescimento econômico. Como a população civil não foi afetada pelas batalhas a indústria européia registrou seus maiores índices de produção no século XX.

45 – Até meados do século XX a população brasileira ainda encontrava-se mais no meio rural do que no meio urbano. No início do século passado algumas importantes cidades brasileiras como São Paulo, Rio de Janeiro e Curitiba passaram por processos de reforma urbana. Sobre a mais conhecida reforma urbana realizada naqueles tempos, a do Rio de Janeiro, assinale o que for correto.

- 01) A reforma urbana, promovida pelo prefeito Pereira Passos no início do século XX, tinha como um de seus principais objetivos modernizar e higienizar a cidade. A ideia era transformar o Rio de Janeiro em uma espécie de cidade modelo para o Brasil.
- 02) O alargamento, calçamento e iluminação das ruas, bem como a demolição dos antigos casarões do centro da cidade, foram compreendidos por toda população carioca como atitudes necessárias para o embelezamento, modernização e higienização do Rio de Janeiro. Os segmentos populares foram os que mais apoiaram e se beneficiaram com a reforma de Pereira Passos.
- 04) A principal preocupação de Pereira Passos foi estender a rede de água e esgoto por todo o perímetro urbano do Rio de Janeiro. Para tanto, iniciou o trabalho a partir dos morros e dos subúrbios cariocas, locais onde grassavam as epidemias de febre amarela e varíola.
- 08) No momento da reforma, o Rio de Janeiro convivia com problemas sociais decorrentes do rápido crescimento físico e demográfico e também da ocupação desordenada do solo.

46 – A década de 1960 foi marcada, em todo o mundo, pela ocorrência de diversos movimentos culturais e pela ascensão de inúmeros movimentos sociais. A respeito desses temas, assinale o que for correto.

- 01) O movimento Black Power, teve origem nos Estados Unidos para responder aos ataques da Ku Klux Klan naquele país. A partir desse movimento os negros passaram a revidar aos ataques racistas que sofriam da Klan.
- 02) A luta pelos direitos das mulheres ganhou força na década de 1960. A queima de sutiãs marcou o movimento feminista naquela década. A ampliação de direitos civis, a consolidação da presença feminina no mercado de trabalho e a liberdade sexual foram bandeiras levantadas pelas feministas naquele momento.
- 04) O movimento punk, uma contestação aos princípios e modelos do capitalismo, teve forte influência sobre a juventude mundial durante toda a década de 1960.
- 08) A partir do episódio conhecido como "maio de 1968", um movimento grevista na França, vários movimentos estudantis e de trabalhadores irromperam ao redor do mundo.

47 – Sobre os temas atuais que ganharam destaque nos noticiários internacionais, assinale o que for correto.

- 01) O presidente Evo Morales iniciou uma polêmica campanha na Bolívia. Segundo ele, os homens devem consumir mais carne de frango, pois esse alimento contribui para o aumento da virilidade masculina.
- 02) O presidente da Polônia, Lech Kaczynski, foi um dos poucos sobreviventes de um acidente aéreo que vitimou dezenas de pessoas.
- 04) Ironicamente, no mesmo ano em que ganhou o satírico prêmio "Framboesa de Ouro", Sandra Bullock recebeu o Oscar de melhor atriz de 2010.
- 08) A Europa viveu um caos aéreo com o atraso e o cancelamento de vôos em diversos países. O motivo foi uma nuvem de cinzas que se espalhou sobre o continente, provocada por um vulcão islandês que entrou em atividade.

48 – Com relação às notícias que mereceram a atenção da imprensa brasileira nos últimos meses, assinale o que for correto.

- 01) Durante um processo de reforma, a estátua do Cristo Redentor, um dos símbolos do Rio de Janeiro, foi pichada. Os responsáveis foram presos e indiciados por atentado contra um monumento religioso.
- 02) Glauco Vilas Boas, conhecido cartunista brasileiro, foi vítima de uma tentativa de assassinato por conta de seu envolvimento com o Santo Daime. Apesar de ferido, o cartunista sobreviveu ao atentado.
- 04) A cidade de São Luiz do Paraitinga, no interior de São Paulo, foi bastante afetada pelas fortes chuvas que caíram durante o último verão brasileiro. Além de deixar centenas de pessoas desabrigadas, o grande volume de água provocou o desabamento de inúmeras construções históricas existentes naquela cidade.
- 08) A Dr^a. Zilda Arns, criadora da Pastoral da Criança, teve importante papel no trabalho de ajuda humanitária e de reconstrução do Haiti após o grande terremoto que atingiu aquele país no começo deste ano.

49 – Nos últimos meses, diversos casos de pedofilia envolvendo figuras do clero católico em todo o mundo tiveram grande repercussão. Sobre esse tema, assinale o que for correto.

- 01) A relação entre o celibato do clero e a pedofilia tem sido debatida e tem provocado posicionamentos diferentes entre autoridades da igreja católica.
- 02) Um grupo de religiosos italianos ganhou destaque ao denunciar publicamente casos de pedofilia envolvendo clérigos naquele país.
- 04) O Papa Bento XVI prometeu publicamente que a igreja promoverá uma ação oficial contra os abusos sexuais envolvendo religiosos católicos em todo o mundo.
- 08) Durante a missa comemorativa aos 50 anos da capital federal, o Arcebispo de Brasília repudiou os crimes de pedofilia cometidos por bispos e padres no Brasil.

ATENÇÃO!

Esta prova apresenta, a seguir, em sequência, sete questões de Espanhol e sete de Inglês, com a mesma numeração (50 a 56).

Como na inscrição você optou por uma dessas duas línguas, cumpra agora essa opção.

ESPAÑHOL

TEXTO PARA AS QUESTÕES 50 A 52

Las vírgenes feas

La Manuela había espachurrado ajo toda la mañana, así que de la cocina salía un olor envolvente que yo sabía le iba a durar en los dedos por lo menos tres días. La vi llenar un cuenco de ajos machacados, y luego otro y otro, y no me alarmaba mientras pensaba que era para la sopa. Pero cuando vi a la Manuela caminar al cantero y amasar el ajo con tierra húmeda en un cazo, le dije «ah, ahora sí que vos estas soreca, tata ¿vamos a comer suelo aliñado?». «No juegues», me dijo, «que ahorita cuando se nos acabe la poca tortilla que queda, voy a pensar en unos tamalitos de barro», y se rió. A mí siempre me gustaba aquella risa linda de la Manuela, como si no le tuviera miedo a nada en el mundo. «Ven», me llamó, «¿ves cómo espanta a los zompopos?». Yo no veía nada, pero ella decía que por tanto zompopero hacía tiempo que no teníamos flores. El ajo es bueno, dijo.

Adaptado de: Fragmento del cuento "Las vírgenes feas, Lidoly Chávez Guerra", <http://www.servicioskoinonia.org/cuentos cortos/articulo.php?num=072>.
acceso em Abril/2010.

50 – Assinale o que for correto sobre o texto.

- 01) Manuela havia amassado alho durante a manhã.
- 02) Manuela amassou alho com terra em uma travessa.
- 04) De acordo com o narrador o alho poderia ser utilizado na sopa.
- 08) Para o narrador, o cheiro que saía da cozinha era bom.

51 – Assinale o que for correto sobre o texto.

- 01) O narrador se assustou ao ver Manuela jogar alho no jardim.
- 02) O narrador afirma que o sorriso de Manuela parecia dar a ela segurança.
- 04) Manuela usaria o alho amassado para espantar os vampiros do jardim.
- 08) O narrador perguntou à Manuela se iriam comer terra temperada.

52 – De acordo com os fragmentos do texto, assinale o que for correto, sobre os tempos verbais apontados abaixo.

- 01) "A mí siempre **me gustaba** aquella risa..." (**me gustaba** - pretérito imperfecto de indicativo).
- 02) "La Manuela **había**..." (**había** - pretérito imperfecto de indicativo).
- 04) "La **vi** llenar..." (**vi** - pretérito imperfecto de indicativo).
- 08) "... como si no le **tuviere** miedo a nada en el mundo." (**tuviere** - pretérito imperfecto de subjuntivo).

TEXTO PARA AS QUESTÕES 53 A 56

Tiras de Mafalda – diálogo com Susanita

Susanita - !Hoy estoy con un humor de los mil demonios!

Mafalda - Sin embargo parecés muy contenta, susanita.

Susanita - Es que no quiero que nadie se de cuenta que estoy de mal humor.

Mafalda - !Entonces no tendrías que decirlo!

Susanita - Eso sería ser hipócrita, me extraña que defendás la hipocresía Mafalda.

Mafalda - Algún día me sentaré a analizar quién me enferma más: si Susanita o la sopa.

Adaptado de: <http://mafalda.dreamers.com/>, acesso em Abril/2010.

53 – Assinale o que for correto sobre Susanita.

- 01) Susanita está de mau humor.
- 02) Susanita não quer falar sobre seu humor.
- 04) Susanita afirma estar de bom humor mas está de mau humor.
- 08) Susanita finge estar de mau humor.

54 – Assinale o que for correto, no que se refere às falas que apresentam variedade de linguagem específica da Argentina.

- 01) Sin embargo parecés muy contenta, Susanita.
- 02) !Hoy estoy con un humor de los demonios!
- 04) Es que no quiero que nadie se de cuenta que estoy de mal humor.
- 08) Eso sería ser hipócrita. Me extraña que defendás la hipocresía Mafalda.

55 – De acordo com o texto, assinale o que for correto, no que se refere ao que Mafalda se demonstra.

- 01) Descontente com sua vida.
- 02) Descontente com Susanita.
- 04) Incomodada com a maneira de pensar de Susanita.
- 08) Incomodada com o mau humor de Susanita.

56 – Considerando a expressão "Sin embargo" que aparece no texto, assinale o que for correto, no que se refere ao mesmo significado dessa expressão nas proposições descritas nas alternativas a seguir.

- 01) Sin embargo, seguimos con la clase aun que no vuelve la energía.
- 02) Susanita presenta una visión diferente de Mafalda, sin embargo las dos son amigas.
- 04) Quino presentó a Mafalda al mundo, sin embargo, serían necesarias muchas Mafaldas para llevar más cuestionamientos políticos y sociales al globo.
- 08) Para uno decir que sabe español es simple, sin embargo, probarlo que se sabe es otra historia.

Effects of global warming

Over the last hundred years or so, the instrumental temperature record has shown a trend in climate of increased global mean temperature, i.e., global warming. Other observed changes include Arctic shrinkage, Arctic methane release, releases of terrestrial carbon from permafrost regions and Arctic methane release in coastal sediments, and sea level rise. Global average temperature is predicted to increase over this century, with a probable increase in frequency of some extreme weather events, and changes in rainfall patterns. Moving from global to regional scales, there is increased uncertainty over how climate will change. The probability of warming having unforeseen consequences increases with the rate, magnitude, and duration of climate change. Some of the physical impacts of climate change are irreversible at continental and global scales. With medium confidence, IPCC (2007) concluded that with a global average temperature increase of 1-4°C, partial deglaciation of the Greenland ice sheet would occur over a period of centuries to millennia. Including the possible contribution of partial deglaciation of the West Antarctic Ice Sheet, sea level would rise by 4-6m or more.

The impacts of climate change across world population will not be distributed evenly. Some regions and sectors are expected to experience benefits while others will experience costs. With greater levels of warming, it is very likely that benefits will decline and costs increase. Low-latitude and less-developed areas are probably at the greatest risk from climate change. With human systems, adaptation potential for climate change impacts is considerable, although the costs of adaptation are largely unknown and potentially large. According to Schneider *et al.* (2007), climate changes would likely result in reduced diversity of ecosystems and the extinction of many species.

Adaptado de: Wikipedia, the free encyclopedia,
http://en.wikipedia.org/wiki/Effects_of_global_warming,
Acesso em Abril/2010.

50 – De acordo com o texto, o aquecimento global poderá trazer determinados resultados. Nesse contexto, assinale o que for correto.

- 01) Mudanças na precipitação pluviométrica.
- 02) A extinção de muitas espécies animais.
- 04) A redução das calotas polares.
- 08) O aumento do nível dos mares.

51 – Com relação às formas verbais *has shown*, *will change* e *would occur*, presentes no primeiro parágrafo do texto, assinale o que correto.

- 01) *Has shown* – transmite ideia de ação que teve início há algum tempo.
- 02) *Will change* – refere-se a um acontecimento futuro.
- 04) *Would occur* – fala de uma possibilidade.
- 08) Todas as formas verbais se referem a acontecimentos futuros.

52 – De acordo com o texto, o aquecimento global poderá trazer determinadas mudanças climáticas. Nesse contexto, assinale o que for correto.

- 01) Causarão o desaparecimento parcial da calota glacial da Groenlândia em poucas décadas.
- 02) Causarão impactos irreversíveis em nível global.
- 04) Estão causando a liberação de metano e carbono em regiões permanentemente geladas.
- 08) Não afetarão de maneira homogênea todas as regiões do planeta.

53 – Com relação às palavras *likely*, *probably* e *possible*, presentes no texto, assinale o que for correto, no que se refere à ideia que essas palavras transmitem.

- 01) Incerteza.
- 02) Possibilidade.
- 04) Garantia.
- 08) Segurança.

54 – Com relação aos adjetivos compostos *low-latitude* e *less-developed*, presentes no último parágrafo do texto, assinale o que for correto, no que se refere ao que essas palavras expressam.

- 01) Falam das condições climáticas de determinadas áreas.
- 02) Ambas referem-se à localização de certas regiões.
- 04) Referem-se a certas áreas do globo terrestre.
- 08) Qualificam algumas regiões da terra.

55 – De acordo com o conteúdo do último parágrafo do texto, assinale o que estiver correto.

- 01) As adaptações às mudanças climáticas causariam danos aos ecossistemas e à fauna.
- 02) Os custos para a adaptação às mudanças climáticas podem ser muito elevados.
- 04) A humanidade tem potencial para se adaptar às mudanças climáticas.
- 08) Não existe nenhuma possibilidade de adaptação às mudanças climáticas.

56 – Com relação ao conteúdo do último parágrafo do texto, assinale o que estiver correto.

- 01) As regiões de baixa latitude serão as menos afetadas pelo aquecimento global.
- 02) À medida que a temperatura for aumentando, os eventuais benefícios provavelmente diminuirão.
- 04) As áreas mais desenvolvidas sofrerão os maiores impactos das alterações climáticas.
- 08) Inicialmente, algumas regiões da terra poderão ser beneficiadas com o aquecimento global.

FRANÇÊS

TEXTO PARA AS QUESTÕES 50 A 56

SORTIR DU ROUGE

Il y a ceux qui transpirent comme des boeufs dans l'effort. Ceux qui se mettent à trembler de la tête aux pieds. Ceux qui font un peu tout ça à la fois. Mais le pire, c'est que cet inconfort physique n'est finalement presque rien comparé à cet état de confusion mentale qui s'empare des timides et leur paralyse les neurones, par exemple au moment de prendre la parole en public. Près d'un Français sur deux souffre de cet état de panique qui oppresse le corps et l'esprit. Parmi les derniers déclarés, l'écrivain Philippe Vilain, qui vient de publier *Confession d'un timide* (Ed. Grasset, 2010).

Il y a une explication darwinienne, limite fataliste pour la timidité: il faut de tout pour faire un monde, des extravertis comme des introvertis. Mais comme le souligne Antoine Pellissolo (auteur de *Ne plus rougir et accepter le regard des autres*, Ed. Odile Jacob, 2009), psychiatre responsable d'un centre spécialisé dans les troubles anxieux à l'hôpital de la Pitié-Salpêtrière, à Paris, "*dans une société où le paraître compte tellement, où chacun doit savoir communiquer aussi bien qu'un professionnel de l'audiovisuel, ceux qui n'osent pas vivent leur timidité comme un handicap social*". Du coup, les consultations pour timidité sont en augmentation. Les médecins notent des différences d'intensité: de la timidité légère à la "phobie sociale".

Pas d'affolement pourtant. Une guérison reste possible. Qui passe par des thérapies du comportement où le timide apprend à "être soi sans émoi". À transformer ce qu'il vivait comme une répétition de minitragédies en microvictoires personnelles qui permettent peu à peu de prendre confiance en soi. Le psychiatre est catégorique: "*La timidité se dissout dans l'action*".

On ne naît pas timide. Selon les psys, des enfants extravertis peuvent devenir des adultes inhibés à la faveur de petits traumatismes comme des humiliations à l'école. D'autres au contact de parents pas assez protecteurs ou, au contraire, étouffants d'amour. En tout cas, l'adolescence reste un virage délicat à amorcer: "À l'âge où il faut savoir s'affirmer, certains ratent cette marche", note le psychiatre.

La timidité est aussi à géométrie variable. On n'est pas gauche de la même manière en toutes circonstances. Certains sont tétanisés lorsqu'il faut séduire, alors qu'ils se sentent très à l'aise dans des rapports professionnels. Ou l'inverse. Et contrairement à ce qu'il croit, le timide n'est pas un dégonflé. On est souvent surpris d'apprendre que tel comédien ou chanteur est en fait un grand introverti qui cherche à se mettre à l'épreuve.

Adaptado de: GROS, Marie-Joalle. Sortir du rouge. In: *Libération*, edição eletrônica de 14 abr. 2010, www.liberation.fr, acesso em Abril/2010.

50 – Assinale o que for correto sobre o texto.

- 01) É de caráter informativo.
- 02) Não aborda tema polêmico.
- 04) Apresenta explicações de especialista no assunto abordado.
- 08) Faz referência a dois livros recentemente publicados.

51 – O texto menciona algumas reações comuns em indivíduos tímidos. Nesse contexto, assinale o que for correto.

- 01) Desmaiar.
- 02) Tremer.
- 04) Transpirar.
- 08) Cair.

52 – Assinale o que for correto, no que se refere aos fatores que, segundo o texto, podem fazer de uma criança extrovertida um adulto tímido.

- 01) Humilhações na escola.
- 02) Excesso de cuidados por parte dos pais.
- 04) Falta de proteção por parte dos pais.
- 08) Acidentes traumáticos.

53 – Assinale o que for correto a respeito do título (Sortir du rouge).

- 01) Não antecipa explicitamente o conteúdo do texto.
- 02) Transmite a ideia de que a timidez é uma doença.
- 04) O verbo "sortir" remete à possibilidade de vencer a timidez.
- 08) Remete ao rubor facial que geralmente acomete os tímidos em certas situações.

54 – Assinale o que for correto a respeito das informações contidas no texto.

- 01) Existem diferentes graus de intensidade de timidez.
- 02) Mais de 50% dos franceses sofrem de timidez.
- 04) A cura para a timidez envolve terapias de comportamento.
- 08) Adolescentes não sofrem de timidez.

55 – Quanto à disposição das informações no texto, assinale o que for correto.

- 01) O segundo parágrafo apresenta possíveis explicações para a timidez.
- 02) O terceiro parágrafo aborda a possibilidade de cura da timidez.
- 04) O quarto parágrafo apresenta os sintomas mais comuns da timidez.
- 08) O último parágrafo resume os anteriores.

56 – Tomando por base o texto, assinale o que for correto.

- 01) As exigências da sociedade atual agravam o desconforto dos tímidos.
- 02) Tímidos jamais conseguem ser artistas.
- 04) A timidez é transmitida geneticamente.
- 08) É possível ser tímido em uma determinada situação e mais extrovertido em outra.